



STEMA steht für ...  
Spitzen-Service & Deutsche Markenqualität

 **MADE IN GERMANY**

# BASIC

**DEUTSCHLANDS  
MEISTGEKAUFTE  
PKW ANHÄNGER!**



# Die BASIC-Serie

## Serienausstattung

- ▶ Sicherheitsfahrgestell mit crash-getesteter STEMA-V-Deichsel
- ▶ Boden aus wasserfest verleimten Mehrschichtholz
- ▶ Stabile Bordwände aus GALVALUME® (Aluminium – Zink – beschichtet) = doppelter Korrosionsschutz
- ▶ Verzurrösen zur Ladungssicherung
- ▶ allseitig geschützte, großdimensionierte Sicherheitsbeleuchtung mit integriertem Dreiecksrückstrahler und Nebelschlussleuchte
- ▶ Stahlblechkoffluge
- ▶ Sicherheitsanzeige an der Kugelkopfkupplung
- ▶ DEKRA-geprüft
- ▶ \* IMA Materialforschung und Anwendungstechnik GmbH, Dresden



**Basic 550**

**Basic 750**

**Basic 750 LB**

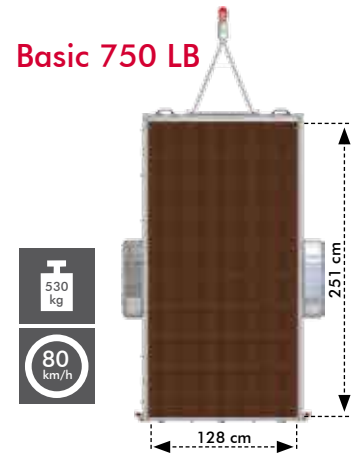
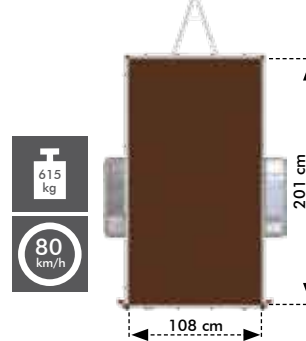
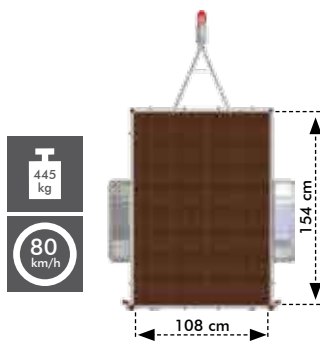

## Anhänger & Zubehör

Bezeichnung	Kastenmaß innen L x B x H (cm)	Außenabmessungen L x B x H (cm)	zul. Gesamtgewicht (kg)	Nutzlast (kg)	Be- reifung (Zoll)	Bremse / Stützrad / Stoß- dämpfer	Artikel- Nr.	Flachplane	Hochplane 80 cm	Hochspritgel 80 cm	Hochplane 100 cm	Hochspritgel 100 cm
<b>Basic 550</b>	154 x 108 x 33	250 x 149 x 86	550	445	10	-/-/-	23002	Z4507555	Z4507559	12139	-	-
<b>Basic 750</b>	201 x 108 x 33	292 x 149 x 86	750	615	13	-/-/-	23010	Z4507556	Z4507507	12142	Z4507541	12145
<b>Basic 750 LB</b>	251 x 128 x 34	349 x 170 x 87	750	530	13	-/-/-	23052	Z4507783	-	-	Z4508066	14479
<b>Basic 850</b>	201 x 108 x 33	295 x 149 x 86	850	695	13	ja/ja/ja	23021	Z4507556	Z4507507	12142	Z4507541	12145
<b>Basic 1001</b>	210 x 128 x 34	301 x 175 x 87	1000	760	13	ja/ja/-	23032	Z4508056	-	-	Z4508057	14478
<b>Basic 1002</b>	251 x 128 x 34	386 x 175 x 87	1000	735	13	ja/ja/-	23040	Z4507783	-	-	Z4508066	14479



## Perfekt für jedes Transportgut

Mit der Basic-Serie sind Sie perfekt für Haus und Hof, sowie Hobby und Garten gerüstet. Vier Anhängergrößen in vier Gewichtsklassen bieten für alle Transportfälle die optimale Lösung. Mit einer breiten Palette an Zubehör meistern Sie jede neue Transportaufgabe.

**100** Der Basic 850 besitzt die Vorbereitung für die 100 km/h-Zulassung. Alle gebremsten Anhänger sind mit Stützrad, Auflaufbremse, Rückfahrautomatik und Stoßdämpferhalterungen ausgestattet. Stoßdämpfer für die 100 km/h-Zulassung sind als Zubehör erhältlich.

**Basic 850**

gebremst

Fix und fertig für 100 km/h-Zulassung.

**Basic 1001**

gebremst

Kann mit Stoßdämpfer für 100 km/h-Zulassung nachgerüstet werden.





**Basic 1002**

gebremst

Hochplane 150 cm	Hochspritzel 150 cm	Bordwandauflaufsatz ca. 36 cm hoch	Metalldeckel 20 cm hoch	Leitergestell	Ersatzrad	Ersatzradhalter	Abstellstützen	Auffahrschiene bis 400 kg belastbar 190 x 19 cm	Stützrad	Gitterauflaufsatz	Adapterstück 7/13 polig	Safetybox XL	Deichselbox 50 x 15 x 20 cm	Stoßdämpfer
-	-	13024	13021	1652	T4505630	12989	14327	11236*	1651	13284	E2015000	E2352000	14114	-
-	-	13023	13020	1652	T4505597	14335	14327	11662	1651	13234	E2015000	E2352000	14114	-
Z4507989	14482	-	-	13806	T4505597	11290	13803	11662	1651	-	E2015000	E2352000	14114	-
-	-	13023	13020	1652	T4505597	14335	14327	11662	inkl.	13234	E2015000	E2352000	14114	inkl.
Z4508058	14483	-	-	13806	T4505609	14508	13803	11662	inkl.	-	E2015000	E2352000	-	12735
Z4507989	14482	-	-	13806	T4505609	14508	13803	11662	inkl.	-	E2015000	E2352000	-	12735

# Unser Zubehörprogramm

STEMA bietet Ihnen - bis 10 Jahre nach Kauf ! - das gesamte Zubehörsortiment weiterhin an.

 <p><b>Flachplane</b></p>	 <p><b>Hochplane &amp; Hochspiegel</b></p>	 <p><b>Bordwandaufsatz</b></p>	 <p><b>Metaldeckel</b></p>	 <p><b>Leitergestell</b></p>
 <p><b>Gitteraufsatz</b></p>	 <p style="text-align: right;">▶ Abbildung Basic 750</p>			 <p><b>Ersatzrad &amp; Ersatzradhalter</b> <small>(Musterabbildung)</small></p>
<p>Original STEMA Zubehör &amp; Ersatzteile unter</p> <p><a href="http://www.stema.de">www.stema.de</a></p> 				 <p><b>Abstellstützen &amp; Auffahrschienen</b></p>
 <p><b>Stoßdämpfer-nachrüstsatz</b></p>	 <p><b>Deichselbox</b></p>	 <p><b>Safety Box XL</b></p>	 <p><b>Adapterstück</b></p>	 <p><b>Stützrad</b></p>

## STEMA bringt Farbe ins Spiel

Zusätzlich zur Standardfarbe bietet STEMA Ihnen eine breite Palette an Planenfarben gegen Aufpreis an.

Die für Sie individuell in Deutschland gefertigten Planen erhalten Sie auf Bestellung bei: [www.stema.de/zubehoershop](http://www.stema.de/zubehoershop).



**Info:** Für Fragen stehen Ihnen unsere kompetenten Mitarbeiter gern zur Verfügung.

# PROFI Hochlader (FH)

# PROFI Tieflader (FT)



Profis beanspruchen einen Transporter viel häufiger und umfangreicher als ein Gelegenheitsnutzer. Damit sind Material und Verarbeitung noch höheren Belastungen ausgesetzt. Die PROFI Transporter der STEMA sind speziell für diese Ansprüche entwickelt und ausgelegt.

## Die PROFI-Ausstattung

- ▶ Extrem stabiler und verwindungsfreier Rahmen mit crash-getester STEMA-V-Deichsel. Sämtliche Rahmenteile sind im Tauchbad feuerverzinkt und somit korrosionsbeständig.
- ▶ Extra hohe Bordwände, in stabiler Profigestaltung und mit robusten langlebigen Scharnierbändern versehen, bieten mehr Ladevolumen. Alle Klappen doppelwandig.
- ▶ Extra dicker Boden aus mehrfach wasserfest verleimtem Mehrschichtholz, phenolharzbeschichtet mit Siebdruckoberfläche – rutschhemmend und langlebig.
- ▶ Wartungsfreie Gummifederachse mit Einzelradaufhängung und erweitertem Radstand für optimale und ruhige Straßenlage. Radlager mit wartungsfreien Schrägkugellagern. Qualitätsmarkenbereifung.



Weitere Modelle unter [www.stema.de](http://www.stema.de)

Bezeichnung	Kastenmaß innen L x B x H (cm)	Außenab- messungen L x B x H (cm)	zul. Gesamt- gewicht (kg)	Nutzlast (kg)	Bereifung (Zoll)	Bremse / Stützrad / Stoßdämpfer	Artikel-Nr.
<b>FT 12-30-15.1B</b>	301 x 153 x 34,5	436 x 200 x 87	1200	865	13	ja/ja/-	22153
<b>FT 20-30-18.2B</b>	301 x 183 x 34,5	457 x 230 x 87	2000	1520	13	ja/ja/-	22127
<b>FH 10-25-13.1B</b>	251 x 128 x 34,5	385 x 140 x 105	1000	730	13	ja/ja/-	22306
<b>FH 20-30-15.2B</b>	301 x 153 x 34,5	437 x 165 x 105	2000	1555	13	ja/ja/-	22324

# MOTORBIKE TRAILER



## Insider schätzen ...

- ...stabile Radbügel für festen Stand der Motorräder.
- ...tiefe Ladeflächen und lange Auffahrschienen für bequemes Beladen.
- ...robuste und vollverzinkte Fahrgestelle für ein stabiles Fahrverhalten.
- ...viele Abspannpunkte für mehr Sicherheit.

► Abbildung MT 750 BS2

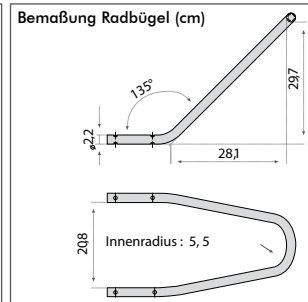
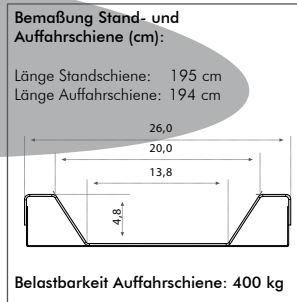

## Ein, zwei oder drei Motorräder?

Je nach Modell und Ausführung sind unsere MOTORBIKE TRAILER in den Gewichtsklassen 500 bis 850 kg Gesamtgewicht erhältlich. So lassen sich bis zu drei Motorräder bequem transportieren.



### MT 500 AS1

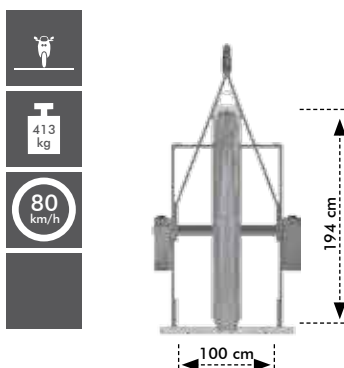

### MT 750 BS2

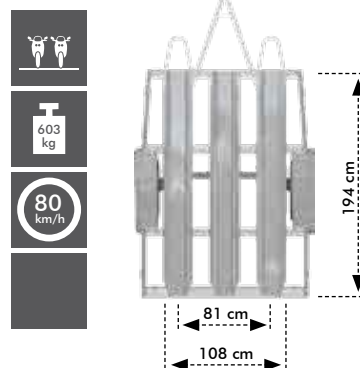

### MT 851 BS2

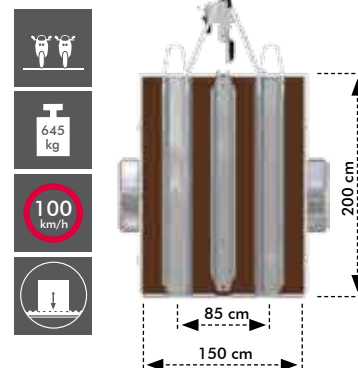

bei MT 851 BS2 Holzplanken zwischen den Standschienen

Weitere Modelle unter [www.stema.de](http://www.stema.de)



Bezeichnung	Nutzabmessung L x B (cm)	Außenabmessungen L x B (cm)	zul.Gesamtgewicht (kg)	Nutzlast (kg)	Bereifung (Zoll)	Stand-schienen	Bremse / Stützrad / Stoßdämpfer	Artikel-Nr.
MT 500 AS1	194 x 100	260 x 132	500	413	8	1	-/-/-	20766
MT 750 BS2	194 x 108	292 x 152	750	603	13	2	-/-/-	20894
MT 851 BS2	200 x 150	300 x 185	850	645	13	2	ja/ja/ja	22214

# UNIVERSAL TRAILER



► Abbildung UNI 752

## Kein „entweder-oder“ mehr!

Mit dem UNIVERSAL Trailer meistern Sie Alles. Ganz gleich ob Sie Ihr Umzugsgut bewegen müssen, Baumaterialien nach Hause transportieren oder den neuen Rasentraktor zu Ihrem Freund bringen wollen; der UNI macht's möglich! Gern begleitet er Sie auch bei einem Ausflug mit Ihrem Quad, Motorrad oder Boot.

## Was Sie dafür brauchen?

Nur einen einzigen PKW-Anhänger und das gewünschte Zubehör:

- Abb. 1 = BORDWAND & HOCHPLANE + SPIEGEL
- Abb. 2 = ALU-AUFFAHRRAMPE & HOCHPLANE + SPIEGEL
- Abb. 3 = AUFFAHRRSCHIENEN
- Abb. 4 = MOTORRAD TRANSPORT SET
- ohne Abb. = TRANSPORT SET FÜR BOOTE

Der UNI 1003 besitzt die Vorbereitung für die 100 km/h- Zulassung

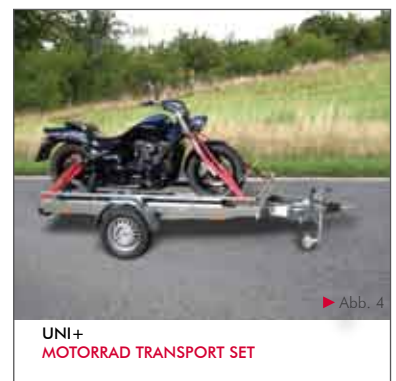
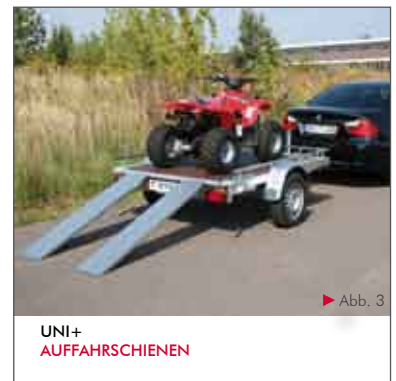

## UNI 752

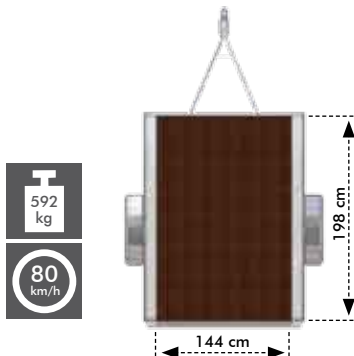

## UNI 1003

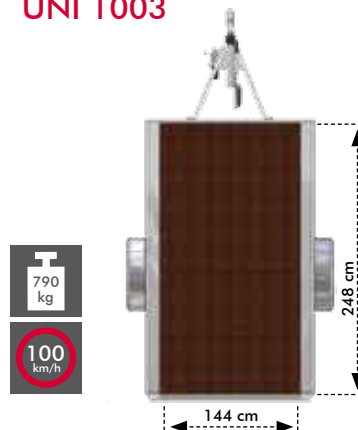

Weitere Modelle unter [www.stema.de](http://www.stema.de)



Bezeichnung	Nutzabmessung L x B (cm)	Außenabmessungen L x B (cm)	zul.Gesamtgewicht (kg)	Nutzlast (kg)	Bereifung (Zoll)	Bremse / Stützrad / Stoßdämpfer	Artikel-Nr.
<b>UNI 752</b>	198 x 144	300 x 185	750	592	13	-/-/-	22229
<b>UNI 1003</b>	248 x 144	350 x 185	1000	790	13	ja/ja/ja	22543

# Anhänger ABC

Bevor es losgeht ...



1. Prüfen Sie bitte, ob Ihr PKW den Anhänger mit dem zugelassenen Gesamtgewicht ziehen darf ?

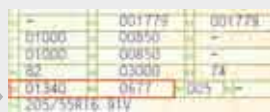

Zulassungsbescheinigung Teil 1  
> dritte Seite, Punkte 0.1 u. 0.2



Fahrzeugschein (alte Version)  
> dritte Seite, Punkte 28 u. 29



2. Zur Nutzung auf Deutschland's Straßen benötigen Sie eine **Haftpflichtversicherung**. Bitte wenden Sie sich an Ihren Versicherungspartner.



3. Bei der **Zulassungsstelle** legen Sie die Versicherungsberechtigungskarte und den Fahrzeugbrief (Zulassungsbescheinigung Teil 2) vor.



Jetzt kann es losgehen.  
Gute Fahrt, wünscht Ihnen das STEMA Team.

## Wie belade ich richtig?

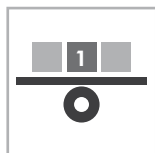

Bitte beladen Sie Ihren PKW-Anhänger möglichst im angekuppelten Zustand. Die Last sollte gleichmäßig verteilt werden und schwere Ladung (1) auf den Achsenbereich verteilt sein. Zu Ihrer eigenen Sicherheit und damit Ihr Transportgut keinen Schaden nimmt, sichern Sie es am besten mit stabilen Verzurrgurten.

## Geprüfte Qualität

STEMA - Deutschlands meistverkaufte PKW - Anhänger. Sicherheit, Zuverlässigkeit und Innovation sind unsere Werte, unter welchen mehr als 900.000 Anhänger das Werk bisher verlassen haben. Jeder STEMA Anhänger durchläuft vor seiner Auslieferung zahlreiche Prüfungen und erhält sein individuelles Qualitätsprotokoll. Unser Unternehmen ist außerdem ISO 9001 zertifiziert. Damit ist das überdurchschnittliche Qualitätsmanagement der STEMA von offizieller Seite durch die DEKRA bestätigt.

## Breite Produktpalette

Das Spektrum unserer Produkte umfasst PKW Lastanhänger von 500 bis 3.500 kg (zul. Gesamtgewicht) mit Seitenwänden aus galvanisiertem Spezialstahl oder Aluminium. Ebenso bieten wir Ihnen Trailer für den Transport von Quads, Autos und Motorrädern.



Werk in Großenhain



Blick in die Montage



Mehr als 900.000  
Pkw Anhänger !

MADE IN GERMANY

## STEMA Metalleichtbau GmbH

Rieser Straße 50  
01558 Großenhain

www.stema.de  
info@stema.de

STEMA Servicetelefon

+49 (0) 900 - 13 09 40 02

Diese Telefonnummer ist gebührenpflichtig und aus dem deutschen Festnetz für 0,96 €/Min. erreichbar und ggf. abweichenden Preisen aus dem Mobilfunk.

